

Foscarini

Chapeaux
design: Rodolfo
Dordoni

The essential elegance of
transparency and floating
light. In three versions.





Una lampada raffinata ed elegante, capace di cambiare personalità grazie al cappello che indossa. Con Chapeaux, la ricerca iniziata da Rodolfo Dordoni con Buds (base trasparente e diffusore deciso), compie un nuovo passo avanti e aggiunge una versatilità che trasforma il carattere della lampada, la qualità della luce e il suo potere arredativo.

A refined, elegant lamp capable of changing personality thanks to the hat it wears. With Chapeaux, the research started by Rodolfo Dordoni with Buds (a transparent base and a forceful diffuser) takes a new step forward, adding a new level of versatility that transforms the lamp's character, the quality of the light and its decorative impact.



Gli elementi compositivi di Chapeaux – tutti facilmente rimovibili per le operazioni di pulizia – sono stati ridotti al minimo. Il cuore del progetto sono tre diffusori-cappelli diversi per forme, materiali e finiture: tre in metallo, due in vetro e uno in porcellana. Aperti al centro, si appoggiano sul corpo in vetro borosilicato trasparente della lampada che sorregge anche la fonte di luce: un'ampolla che racchiude le componenti illuminotecniche e sembra galleggiare nel vetro.

The components of Chapeaux – all easy to remove for cleaning – have been reduced to a minimum. The conceptual core of the project is the inclusion of three diffuser-hats in different forms, materials and finishes: three in metal, two in glass and one in porcelain. Open at the center, they rest on the transparent body of the lamp, made of borosilicate glass, which also sustains the light source: an ampoule that contains the technical lighting components and seems to float inside the glass.

Progettata appositamente, l'ampolla spinge la luce in modo radiale all'interno dei diffusori perché arrivi al piano del tavolo intensa ma morbida, mai abbagliante. Il piccolo stelo sopra il globo di luce è un touch-dimmer a più posizioni che regola accensione, spegnimento e diversi gradi di intensità della luce. La trasparenza del sostegno contribuisce alla magia dell'esperienza: quando la lampada è spenta, il corpo in vetro trasparente quasi scompare alla vista ma appare discretamente quando la luce è accesa e ne delinea sottilmente lo spessore.

Specially designed, the ampoule radiates light into the diffusers, making it reach the tabletop with an intense but soft glow, completely without glare. The small stem above the globe of light is a touch dimmer with multiple positions, to regulate on-off functions while varying the luminous intensity. The transparency of the support augments the magic of the experience: when the lamp is off the transparent glass body almost vanishes from view, but it appears discreetly when the light is on, subtly conveying its substance.



La scelta del diffusore determina anche la tipologia di luce. Quello in metallo, bianco nella parte interna, riflette la luce sul piano rendendola perfetta per illuminare una scrivania. I cappelli in vetro e in Bone China offrono invece un'esperienza più morbida, d'ambiente, poiché la luce attraversa in parte il diffusore, illuminandolo dall'interno. Grazie alla forma dei cappelli, dotati di un'apertura centrale, la luce esce anche dall'alto, rendendo Chapeaux perfetta anche per illuminare l'ambiente circostante.

The choice of the hat also dictates the quality of the light. The metal version, white on the inside, reflects the light onto the surface below, which is perfect for desktop lighting. The hats in glass and Bone China offer a softer, ambient experience, because the brightness crosses the diffuser, making it glow from within. Thanks to the form of the hats, with a central opening, the light is also emitted upward, making Chapeaux perfect to brighten the surrounding space.



In versione metallo il diffusore è in acciaio verniciato con interno bianco lucido per aumentare la riflessione della luce. In versione vetro il diffusore è in vetro incamiciato soffiato a bocca con finitura lucida. Il colore “bianco caldo” del vetro è bianco da spento e colore avorio da acceso grazie allo strato interno del vetro in tonalità “pagliesco”. Il diffusore in porcellana è di altissima qualità Bone China che si distingue dalla classica porcellana per la calda translucenza.

In the metal version, the diffuser is in steel, with a glossy white finish on the inside to enhance light reflection. In the glass version, the diffuser is in blown cased glass with a glossy finish. The “warm white” hue of the glass is pure white when the lamp is off and takes on an ivory tone when it is on, thanks to the inner layer of pale yellow “pagliesco” glass. The diffuser in porcelain is made of the finest Bone China, which stands out from classic porcelain for its warm translucence.

Ocra
Ochre

(Metallo / Metal)

Rosso scuro
Dark red

(Metallo / Metal)

Grigio
Grey

(Metallo / Metal)

Bianco
White

(Porcellana / Porcelain)

Bianco caldo
Warm white

(Vetro / Glass)

Grigio
Grey

(Vetro / Glass)

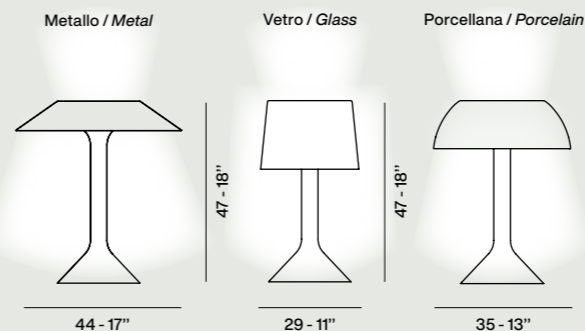

Cavo trasparente
Transparent cable

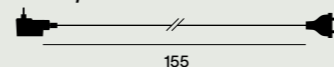

Base: vetro borosilicato, acciaio verniciato, alluminio e policarbonato.
Diffusori: acciaio verniciato o vetro soffiato o porcellana Bone China.
Base: borosilicate glass, painted steel, aluminum and polycarbonate.
Diffusers: varnished steel or blown glass or Bone China porcelain.

LED incluso / included
7,5W 2700 K 900 lm CRI > 90

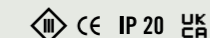

Weight:
Chapeaux M: net lbs 3,0 - Kg. 1,4
Chapeaux V: net lbs 5,5 - Kg. 2,5
Chapeaux P: net lbs 3,5 - Kg. 1,6

Lampade da tavolo a luce diretta e diffusa, composte da tre diversi diffusori e corpo centrale cilindrico in vetro borosilicato aperto sulle estremità. Le componenti illuminotecniche sviluppate da Foscarini per creare una luce radiale sono inserite in un guscio di policarbonato opalino che è il cuore luminoso della lampada. Una astina di alluminio spazzolato posizionata sulla sommità del corpo illuminante è il touch dimmer che comanda la luce. L'intensità luminosa può essere impostata a tre diversi livelli e mantiene la memoria dell'ultima scelta di intensità luminosa se comandata da un interruttore a parete. Il cavo elettrico trasparente attraversa morbidamente lo stelo ed esce dal corpo luce dall'apposita asola. Trasformatore bianco sulla spina.

Table lamps for direct and diffused lighting, composed of three different diffusers and a cylindrical central body in borosilicate glass, open at the extremities. The lighting components, specifically developed by Foscarini to provide radial light, are housed in an opal polycarbonate shell which constitutes the luminous core of the lamp. A small rod in brushed aluminum positioned at the top of the luminous ampoule is the touch dimmer to control the light. The light intensity can be set at three different levels, combined with an on-off control switch. The lamp's memory conserves the latest dimmer setting when activated by a wall switch. The transparent electric cable softly flows through the stem and emerges from the luminous volume thanks to a special opening. White transformer on the plug.





Chapeaux

Rodolfo Dordoni, 2023

Foscarini SpA
via delle Industrie 27
30020 Marcon / Venezia / Italy
T +39 041 595 3811
foscarini@foscarini.com

Foscarini Spazio Monforte
Corso Monforte 19
20122 / Milano / Italy
T +39 02 870 71320
spaziomonforte@foscarini.com

Foscarini Inc / Foscarini Spazio Soho
20 Greene Street, New York
NY / 10013 / USA
T +1 212 247 2218
T +1 212 257 4412 | Showroom
foscarini.inc@foscarini.com
spaziosoho@foscarini.com

Foscarini Japan K.K.
Tokyo / Japan
foscarini.jpn@foscarini.com

Foscarini International Co., Ltd.
Shanghai, China
foscarini.china@foscarini.com

Azienda certificata
UNI EN ISO 9001
UNI EN ISO 14001

edizione 09.2023

Concept and graphic design:
Designwork
art direction: Artemio Croatto
art work: Erika Pittis

Photography:
Massimo Gardone / Azimut
Gianluca Vassallo / White Box Studio

Follow us:



foscarini.com